



wachstum durch
innovation



Kernkompetenzen

Das Ergebnis langjähriger Erfahrung

Im Jahr 1968 beginnt mit der Herstellung der ersten Kunststoff-Fensterprofile die neue Zeitrechnung bei GEALAN. Mit diesem Schritt wurde der Grundstein für die heutige Unternehmensstruktur und die Kernkompetenzen der GEALAN Fenster-Systeme GmbH gelegt: die Extrusion von Fenster- und Türprofilen aus PVC, die Coextrusion als die gleichzeitige Verarbeitung der Werkstoffe PVC und PMMA (Polymethylmetacrylat) zum Fensterprofil, der Werkzeugbau für die Kunststoffextrusion und die Dry-Blend-Herstellung. Im Jahr 1999 kam die Bereitstellung von Marketing- und Werbedienstleistungen hinzu.



Kernkompetenz „Extrusion“

Das erste GEALAN-Fensterprofil wurde im Jahre 1968 extrudiert. Seit dieser Zeit haben wir uns das Know-how über den hochkomplexen Vorgang der Extrusion von Kunststoffprofilen umfassend angeeignet. Dabei werden die verschiedenen Rohstoffkomponenten in einem kontinuierlichen Prozess aufgeschmolzen und durch ein formgebendes Werkzeug gepresst. Anschließend kühlt das instabile Profil in der Kalibrierung ab und erhält so seine endgültige Form.

Aus einer Vielzahl dieser unterschiedlichen Profile fertigen Fensterbaubetriebe im In- und Ausland ihre Kunststofffenster und -türen.



Kernkompetenz „Coextrusion“

Unter Coextrusion versteht man die gleichzeitige Verarbeitung der Werkstoffe PVC und PMMA (Polymethylmetacrylat) zum Fensterprofil. Bei diesem Verfahren wird der weiße Profilgrundkörper mit einer farbigen, flüssigen Acryl-Schmelze unlösbar verbunden. Durch die Verbindung der beiden Werkstoffe entsteht ein Produkt, das höchsten qualitativen, funktionalen und optischen Ansprüchen hinsichtlich Farbgebung, Kratz- und Witterungsbeständigkeit gerecht wird.

Die Fertigungstechnik der Coextrusion wird bei GEALAN seit 1980 angewandt.

»Vertrauen ist die Grundlage für eine dauerhaft erfolgreiche Zusammenarbeit. GEALAN strebt auf Basis wirtschaftlicher Solidität verbunden mit hohem Kostenbewusstsein nach strategischen Partnerschaften.«

Jürgen Küspert
Geschäftsführer Finanzen / Verbundunternehmen

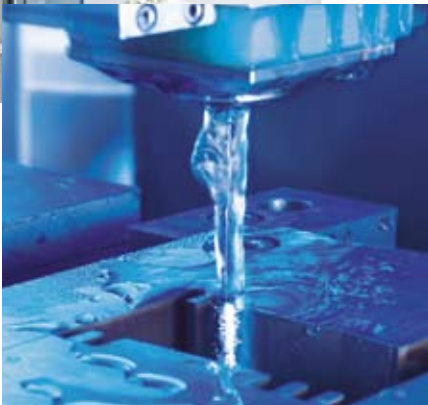

Kernkompetenz „Werkzeugbau“

Profilsysteme mit fünf und mehr Kammern stellen hohe Anforderungen an die Extrusionswerkzeuge. Modernste Robotertechnik und neueste CNC-Anlagen sind bei der Werkzeugherstellung ebenso gefragt wie langjährige Erfahrung und handwerkliches Geschick. Denn erst das Zusammenwirken von Mensch und Maschine ist entscheidend für einen reibungslosen Ablauf.

Deshalb baut GEALAN bis heute nahezu alle Werkzeuge für die Extrusion seiner Profile im firmeneigenen Werkzeugbau selbst.

Kernkompetenz „Dry-Blend-Herstellung“

Zur Herstellung hochwertiger Kunststoffensterprofile sind leistungsfähige Dry-Blends notwendig. Sie bestehen aus dem Hauptrohstoff PVC und den ergänzenden Additiven. Letztere sichern die problemlose Verarbeitung des Dry-Blends und verleihen dem fertigen Profil spezielle Qualitätseigenschaften.

Unser Know-how liegt in der Auswahl geeigneter Rohstoffe, deren Lagerung, Förderung, Dosierung und in der Aufbereitung des extrusionsfähigen Materials.

Kernkompetenz „Marketing- und Werbedienstleistungen“

Die professionelle Vermarktung ihrer Produkte spielt für Fensterbaubetriebe eine immer wichtigere Rolle. Dafür sind leistungsfähige und erfahrene Partner gefragt – wie die Mitarbeiter von GDL-Marketing. Die Spezialisten für Kommunikation, Grafik, Text und Event-Organisation wissen, wie Ideen entstehen. Sie setzen Strategien um und entwickeln Werbung, die ankommt.

Die GDL-Marketing überzeugt durch die Kombination von Beratungs- und klassischer Agenturleistung und verfügt über das notwendige Know-how – von der Idee bis zu deren Umsetzung.

Märkte

Individuelle Lösungen für spezifische Anforderungen

Nichts ist so beständig wie der Wandel – auch und gerade im Europa der letzten zehn Jahre. Und so unterschiedlich wie die Menschen und ihre Lebensgewohnheiten sind auch ihre Vorstellungen vom Produkt Fenster. Denn auch hier gilt: Andere Länder – andere Sitten.

Um den regionalen Anforderungen gerecht zu werden, sind in vielen europäischen Märkten Sonderlösungen gefragt. Dazu gehören Klappladensysteme für südeuropäische Länder ebenso wie spezielle Fenstergeometrien für die Niederlande und Frankreich oder Fenster mit besonderem Wärmeisolationsvermögen für Sibirien.

Seit vielen Jahren entwickelt GEALAN deshalb maßgeschneiderte Lösungen für den Fensterbau auf dem europäischen Markt.

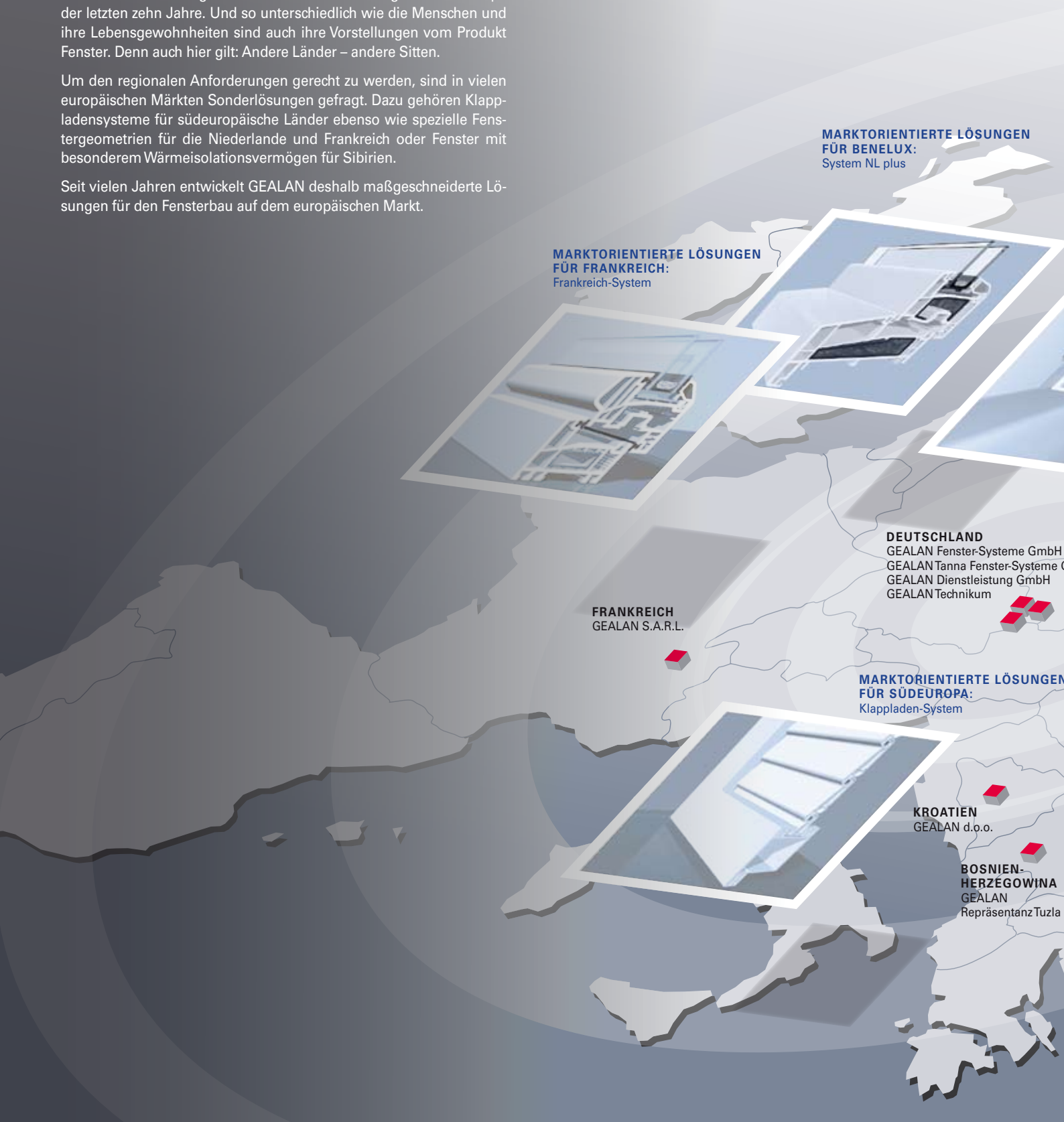

**MARKTORIENTIERTE LÖSUNGEN
FÜR BENELUX:**
System NL plus

**MARKTORIENTIERTE LÖSUNGEN
FÜR FRANKREICH:**
Frankreich-System

DEUTSCHLAND
GEALAN Fenster-Systeme GmbH
GEALAN Tanna Fenster-Systeme GmbH
GEALAN Dienstleistung GmbH
GEALAN Technikum

FRANKREICH
GEALAN S.A.R.L.

**MARKTORIENTIERTE LÖSUNGEN
FÜR SÜDEUROPA:**
Klappladen-System

KROATIEN
GEALAN d.o.o.

**BOSNIEN-
HERZEGOWINA**
GEALAN
Repräsentanz Tuzla

»In einer von Partnerschaft geprägten Zusammenarbeit streben wir eine hohe Kundenzufriedenheit mit dem Ziel einer dauerhaften Kundenbindung an. Dies erreichen wir durch einen stetigen Interessenausgleich zwischen den Kunden und uns.«

Helmut Frehse
Geschäftsführer
Vertrieb / Systementwicklung

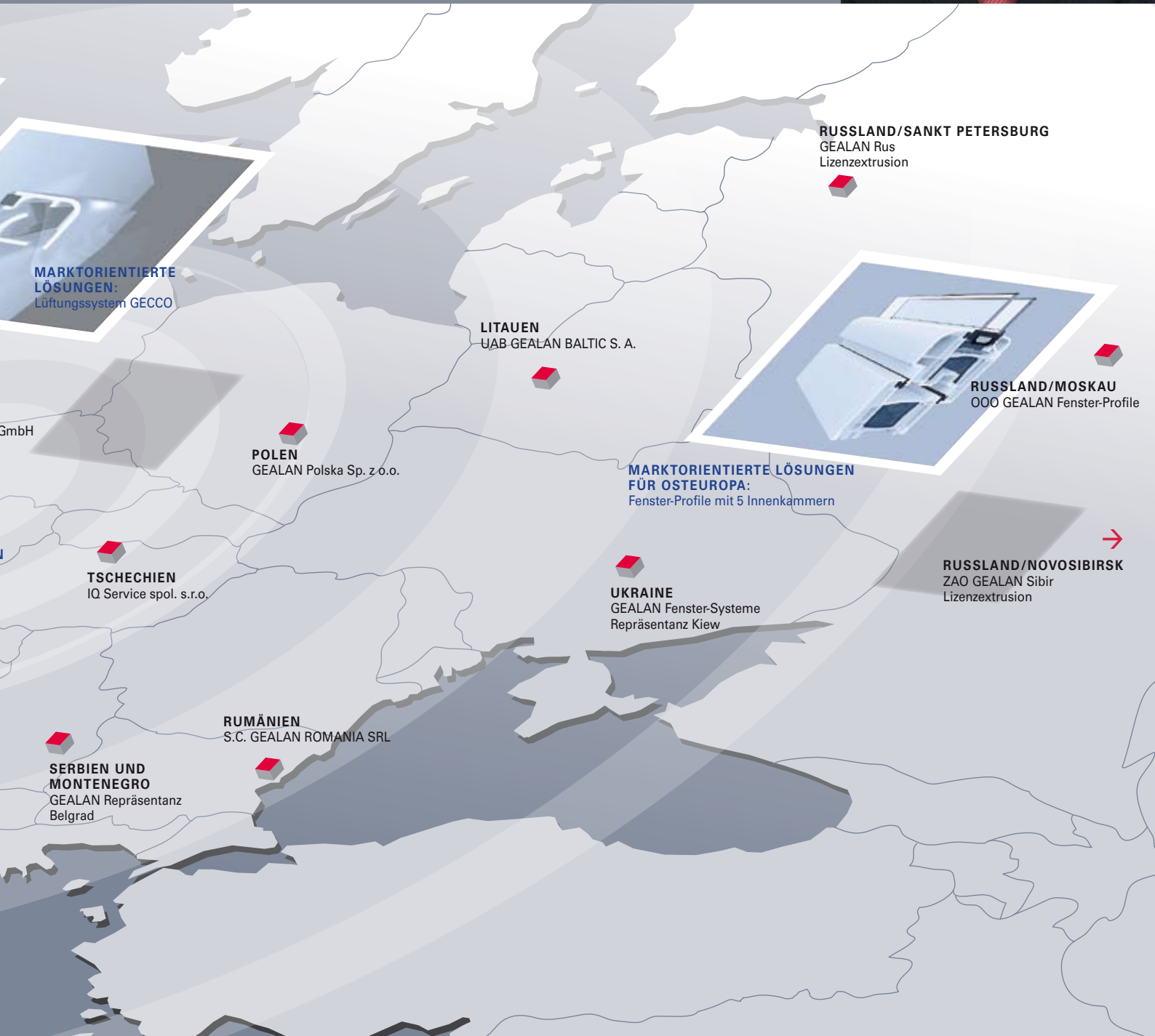

Standorte

Marktnähe als Erfolgsfaktor

GEALAN Fenster-Systeme hat die Chancen, die sich durch die Neuordnung der politischen Landschaft in Europa ergaben, rechtzeitig erkannt und konsequent genutzt. So entstanden nicht nur Produktionswerke an den Standorten Bukarest/Rumänien, Vilnius/Litauen und Rzgów/Polen. Auch auf dem russischen Markt zeigt GEALAN Flagge. Dies belegen Lizenzextrusionen mit russischen Partnern in Sankt Petersburg und Nowosibirsk ebenso wie die OOO GEALAN Fensterprofile in Moskau.

In den letzten Jahren eröffnete GEALAN außerdem Vertriebsgesellschaften in Dijon/Frankreich, Sesvete/Kroatien, Kroměříž/Tschechien und Kiew/Ukraine. Weitere Repräsentanzen entstanden in Tuzla/Bosnien Herzegowina und Belgrad/Serbien.

Damit zeigt GEALAN internationale Präsenz und schuf die Voraussetzungen, um seine Kunden kurzfristig beliefern und marktnah betreuen zu können.



GEALAN Tanna Fenster-Systeme GmbH

Im thüringischen Tanna wurde 1992 der Grundstein für eines der modernsten Extrusionswerke gelegt. Heute beschäftigt GEALAN Tanna Fenster-Systeme GmbH in Produktion und Logistik circa 400 Mitarbeiter und ist damit ein bedeutender Wirtschaftsfaktor der Region Süd-Ost-Thüringen.

GEALAN Technikum

Im GEALAN Technikum befinden sich die Anwendungstechnik mit modernen Fensterbaumaschinen und das Fensterprüfzentrum. In Schulungsräumen finden zusätzlich Weiterbildungen für Kunden und Mitarbeiter statt.



UAB GEALAN BALTIC

Im Jahr 1997 wurde am Standort Vilnius in Litauen das Tochterunternehmen GEALAN BALTIC gegründet. Das litauische Verbundunternehmen extrudiert Fensterprofile aus Kunststoff für die Baltischen Staaten und die angrenzenden Märkte.



GEALAN Fenster-Systeme GmbH

Im Werk Oberkotzau werden seit 1968 Kunststoffprofile für Fenster und Türen extrudiert. Am oberfränkischen Standort befinden sich außerdem der firmeneigene Werkzeugbau und die Verwaltung der Unternehmensgruppe.



S. C. GEALAN ROMANIA SRL

Die rasante Entwicklung von GEALAN ROMANIA seit deren Gründung 1997 machte bereits zwei Jahre später den Bau eines neuen Extrusionswerkes samt Bürogebäude und Zentrallager erforderlich. Das Unternehmen mit Sitz in Bukarest ist heute Marktführer für Kunststofffensterprofile auf dem rumänischen Markt.



GEALAN Polska Sp. z o.o.

Durch den Bau des Verwaltungsgebäudes mit Zentrallager 2001 und die Inbetriebnahme des neu errichteten Extrusionswerkes im Herbst 2007 in Rzgów bei Łódź schuf GEALAN Polska die Voraussetzungen, der stark gestiegenen Nachfrage in Polen gerecht zu werden.

„Um auf den internationalen Märkten erfolgreich zu sein, ist es unbedingt erforderlich, mit eigenen Produktionswerken und Logistikzentren regionale Präsenz zu zeigen.“

Gerhard Jack · Abteilungsleiter Vertrieb



Wachstum

Den Kundenerfolg im Fokus

Wachstum für GEALAN bedeutet immer auch Wachstum für die Partnerbetriebe. Eine wichtige Rolle spielt dabei die strategische Zusammenarbeit zwischen Systemgeber und Fensterbaubetrieb. Dieses Miteinander begrenzt sich nicht nur auf die Bereitstellung moderner Systemfamilien; vielmehr gilt es Fakten zu schaffen, die den Markterfolg der GEALAN-Kunden dauerhaft stärken.

Denn der Erfolg unserer Kunden ist auch unser Erfolg. Um für unsere Kunden Wettbewerbsvorteile zu schaffen, entwickeln wir neue Profilsysteme mit ausgeprägten Eigenschaften, intelligente Produkte für gezielte Problemlösungen. Für ihre Fertigung investieren wir in modernste Produktionsanlagen, um mit jedem Profilmeter technisch ausgereifte Systemtechnik zu liefern.

Innovation

Hohe Anforderungen des Marktes

Die Ansprüche, denen Kunststoff-Fensterprofile gerecht werden müssen, sind in den letzten Jahren erheblich gewachsen: mehr Wärme-, Einbruch- und Schallschutz, bessere Statik und anspruchsvollere Optik. Nur moderne Fenstersysteme, die diesem Anforderungsprofil genügen, werden sich am Markt durchsetzen – und mit ihnen ihre Verarbeiter, unsere Kunden.

Produktinnovationen wie das automatische Lüftungssystem GECCO, das farbige Profilsystem acrylcolor, das Rollladen-Aufsatzelement plus und das moderne Klappladensystem beweisen die Leistungsfähigkeit von GEALAN. Daraus resultieren entscheidende Wettbewerbsvorteile für die Verarbeiter von GEALAN-Profilsystemen.

Umsatzerlöse GEALAN-Gruppe in Mio €

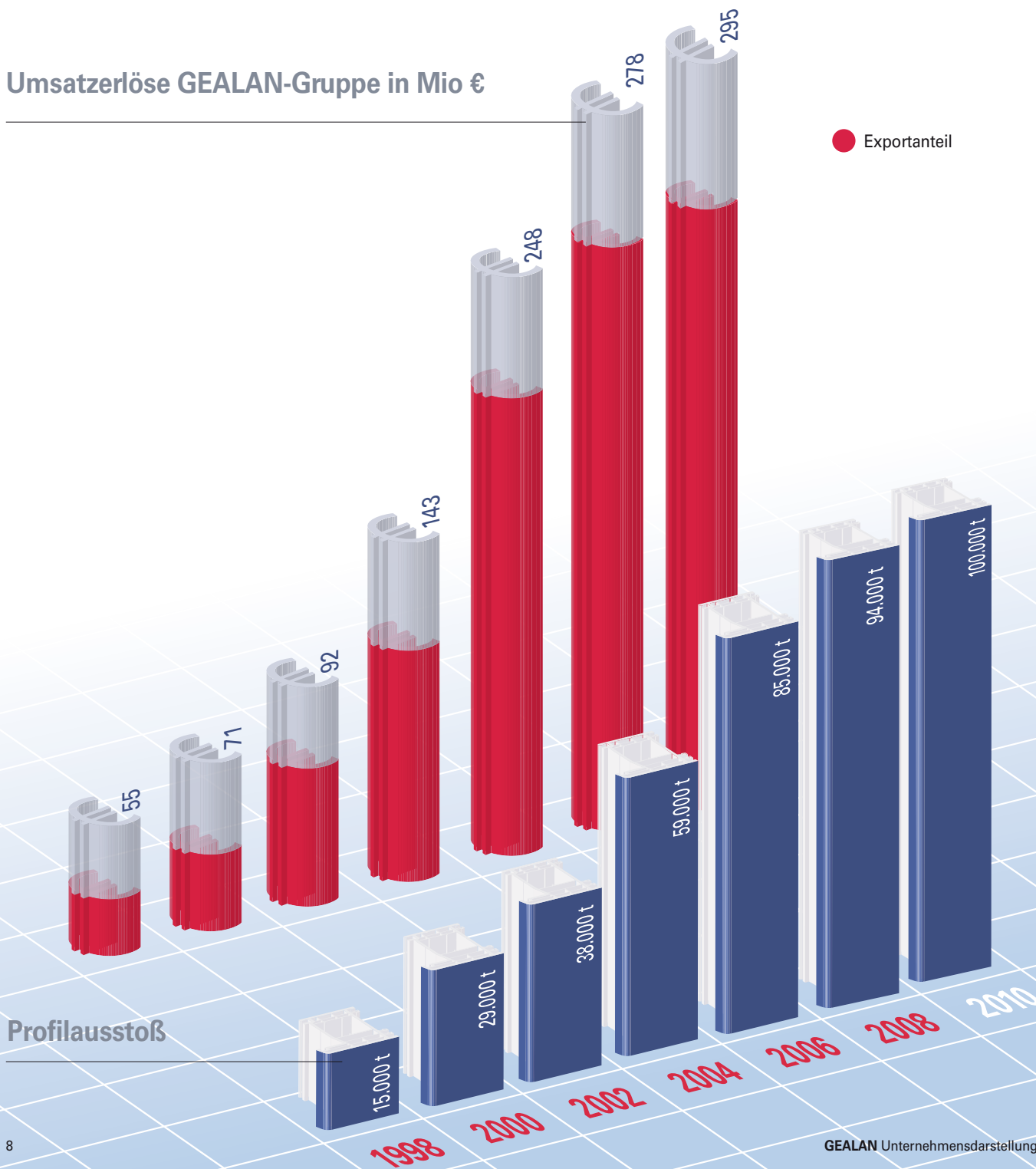

Profilausstoß

„Den Herausforderungen der zunehmenden Systemvielfalt im Verbund stehen wir entschlossen gegenüber. Wir setzen deshalb entlang des Werkzeugherstellungsprozesses modernste Technologien und Informationssysteme ein.“

Roland Jahn
Geschäftsführer Technik



acrycolor

Farbe ist nicht gleich Farbe! Schon gar nicht, wenn es um Kunststofffenster geht. GEALAN hat für die Fassadengestaltung von Wohnhäusern und Industrieobjekten farbige acrycolor-Profile entwickelt. Im Verfahren der Coextrusion hergestellt, verfügen sie über besondere Produkteigenschaften: sie sind farbecht, kratzfest, pflegeleicht, witterungsbeständig, wartungsarm und 100% recycelbar.



Werkzeugbau

Leistungsfähig durch Unabhängigkeit

GEALAN fertigt am Standort Oberkotzau alle Werkzeuge für die Extrusionsstandorte Deutschland, Litauen, Rumänien, Polen und Russland selbst. Hohe Investitionen in neue, modernste Werkzeugmaschinen und bauliche Maßnahmen schufen für GEALAN die Voraussetzungen, schnell und flexibel auf Kundenwünsche reagieren zu können.

Kernstück der Abteilung ist das leistungsfähige Erodierzentrum zur Herstellung der standardisierten Werkzeuge – für Profile mit einfacher Geometrie bis hin zu Hochleistungswerkzeugen mit großen Ausstoßleistungen.



System S 7000 IQ

Das Mitteldichtungssystem mit 74 mm Bautiefe erfüllt in idealer Weise die gestellten Anforderungen Optik, Wärme- und Einbruchschutz und Stabilität. Es verfügt über harmonische Proportionen und schmale Ansichtsbreiten, einen sehr guten Wärmeisolationwert von $U_f = 1,2 \text{ W/m}^2\text{K}$ (inklusive Standardstahlaussteifung) und ist nach den Widerstandsklassen WK1 bis WK3 nach DIN V ENV 1627ff geprüft.



„Um der gewachsenen Systemvielfalt gerecht zu werden, wird der firmeneigene Werkzeugbau laufend ausgebaut und mit modernster Technik ausgestattet, und somit werden Kapazität und Leistungsfähigkeit entscheidend erhöht.“

Reinhard Peschek · Leiter Werkzeugbau

»Methoden und Materialien in der Kunststoffverarbeitung haben sich in den letzten Jahren rasant verändert. Für unsere Spezialisten aus Technik, Produktion und Logistik bedeutet das, sich immer wieder neuen Entwicklungen und Herausforderungen zu stellen.«

Tino Albert
Geschäftsführer
GEALAN Tanna



Produktion

Spitzentechnologie in der Extrusion

Qualität zu produzieren bedeutet immer das perfekte Zusammenspiel von Mensch und Technik. Dafür haben wir bei GEALAN die Voraussetzungen geschaffen. Hoch qualifizierte Mitarbeiter mit langjähriger Erfahrung in der Profilextrusion fertigen auf technisch vorbildlichen Produktionsanlagen unsere intelligenten Profilsysteme. GEALAN nutzt heute modernste Hightech-Verfahren, um Kunststoff präzise in Form zu bringen.

Im modernen Extrusionswerk in Tanna/Thüringen wird hochwertiges PVC extrudiert und weiterverarbeitet. Auf neuesten Doppelstrangextrudern entstehen Profilsysteme mit bis zu sieben Kammern, die höchste Anforderungen an Maschinen und Personal stellen. Eine Besonderheit von GEALAN sind die farbigen acrylcolor-Profile. Viel Know-how in der Extrusionstechnik ist erforderlich, um die homogene Verbindung des weißen PVC mit der farbigen Acrylglasschicht zu erzielen.

Qualität

Vertrauen ist gut – Kontrolle ist besser

Dieses Sprichwort beschreibt sehr deutlich die Spielregeln bei Lieferantenbeziehungen, wenn es um Qualität geht. Deshalb spielt in allen Phasen moderner Produktionsabläufe das Qualitätsdenken eine herausragende Rolle – auch bei GEALAN Fenster-Systeme. Das Ziel unseres Qualitätsmanagements ist es, unter kosteneffizienten Gesichtspunkten Fenster- und Türprofile zu fertigen, die eine permanente und bestmögliche Verarbeitung durch den Fensterbaubetrieb ermöglichen. Nur dann sind unsere Kunden von der GEALAN-Qualität überzeugt.



Um dieses Ziel zu realisieren, unterliegen alle Beschaffungs- und Herstellungsprozesse bei GEALAN ständigen Qualitätskontrollen. Dies beginnt mit umfangreichen Eingangsprüfungen der einzelnen Rohstoffkomponenten, der Rezepturaufbereitung und -optimierung und der Sicherung einer gleich bleibend konstanten Qualität unserer Profilsysteme. Dazu gehören in erster Linie Testverfahren für maximale Qualität während des Extrusionsprozesses.

Ebenfalls ein wichtiger Schritt bei der Qualitätssicherung war die Entwicklung von Prüfverfahren zur Sicherung des Qualitätsstandards. Im firmeneigenen Prüflabor unterziehen qualifizierte Mitarbeiter deshalb nicht nur die Roh- und Zusatzstoffe genauen Eingangskontrollen, sondern sie untersuchen in speziellen Tests qualitative Produktmerkmale wie Schlagzähigkeit, Farbe, Glanz und Eckfestigkeit.

Langjährige Erfahrung in der Extrusionstechnologie ist erforderlich, um konstante Qualität zu fertigen, die vom Fensterbaubetrieb problemlos verarbeitet werden kann – sei es nun manuell oder hoch automatisiert.



„Ein wichtiges Ziel unseres Qualitätsmanagements ist es, den Qualitätsansprüchen unserer Kunden dauerhaft gerecht zu werden.“

Dr. André Sieffert · Abteilungsleiter Forschung und Entwicklung

Logistik

Kein Weg zu weit

Ein wichtiges Kriterium für die Kundenzufriedenheit ist die vollständige und pünktliche Lieferung der bestellten Ware. Deshalb halten wir in unserem Logistikzentrum mit überbauten 25.000 m² Lagerfläche mehr als 7.000 Profilvarianten und 1.500 Zubehörteile vor. Das verstehen wir bei GEALAN unter Sicherung und Ausbau der Lieferbereitschaft. In drei Werktagen erhält der Kunde alle bestellten Profile in Weiß, Farbe und Holzdekor ab Lager. So entsteht Planungssicherheit – und kostenintensive Wartezeiten werden vermieden. Gleichzeitig sparen sich unsere Kunden das Geld für die eigene Lagerhaltung.

Mit Investitionen in Millionenhöhe wurden die logistischen Kapazitäten ausgebaut. Dies gewährleistet auch zukünftig eine schnelle und termingetreue Belieferung unserer Kunden.



Das GEALAN Logistikzentrum in Tanna

Überdachte Logistikfläche	25.000 m ²
Logistikfreifläche	15.000 m ²
Profilvarianten	> 7.000 Varianten
Zubehörteile	> 1.500 Varianten

„Durch das engmaschige Vertriebsnetz mit eigener LKW-Flotte profitieren unsere Kunden von kurzen Lieferzyklen. Das schafft Planungssicherheit und einen zusätzlichen Wettbewerbsvorteil.“

Heiko Benker · Abteilungsleiter Logistik



Service

Nähe zum Kunden schafft Vertrauen

Mit den Verarbeitern unserer Profilsysteme pflegen wir eine vertrauensvolle Zusammenarbeit. Kundenberatung und -betreuung wird bei unseren Außendienstmitarbeitern deshalb groß geschrieben. Mit ihrer langjährigen Branchenerfahrung sind sie für Fensterfachbetriebe ein kompetenter Ansprechpartner in allen Fragen rund um das Fenster.

Beratung

Unterstützung von Baurägern und Architekten

Die Mitarbeiter des Bautechnischen Dienstes von GEALAN sind mit der Fensterbranche bestens vertraute Fachleute. Sie begleiten Sanierungs- und Neubauobjekte von der Planung bis zur Auftragsvergabe. Wenn es um die Realisierung technischer und optischer Anforderungen des Objektes geht, arbeiten GEALAN-Bautechniker eng mit den planungsverantwortlichen Architekten zusammen.



„Unsere innovativen und qualitativ hochwertigen Produkte liefern Argumente für eine optimale Marktpositionierung unserer Kunden.“

Gerhard Singer · Abteilungsleiter Vertrieb

Betreuung

Ganzheitliche Kundenbetreuung als Erfolgskonzept

Wer Erfolg haben will, braucht leistungsfähige und erfahrene Partner an seiner Seite, wie die Mitarbeiter von GDL-Marketing. Diese Spezialisten aus den Bereichen Konzept, Beratung, Grafik, Event und Media/PR erarbeiten ganzheitliche Kommunikationskonzepte, gestalten Firmenauftritte, Anzeigen, Printunterlagen und vieles mehr – und sorgen für eine maßgeschneiderte Präsenz auf den Marktplätzen der neuen Medien.



„Auf Grund strategischer Vorgaben und Ziele entwickelt die GDL-Marketing maßgeschneiderte Konzepte, bei denen die ganzheitliche Betreuung und der Erfolg des Kunden im Vordergrund stehen.“

Thomas Horter · Geschäftsführer GDL-Marketing



Mitarbeiter

Der Schlüssel zum Unternehmenserfolg

Führungsqualität bestimmt heute ganz wesentlich den Unternehmenserfolg. Um in ihren Märkten erfolgreich zu sein, sind bei den Unternehmen der GEALAN-Gruppe deshalb auf allen Führungsebenen engagierte Mitarbeiter gefragt. Ihre Aufgabe ist es, Rahmenbedingungen für die Mitarbeiter zu schaffen, die motivieren und gleichzeitig als Orientierungshilfe dienen.

Bei GEALAN liegt der Schlüssel zum Erfolg in hoch motivierten, gut ausgebildeten und unternehmerisch denkenden Mitarbeitern. Unter moderner Personalpolitik verstehen wir innovative Instrumente der Personalführung, Möglichkeiten zu eigenverantwortlichem Handeln und die Bereitstellung moderner Arbeitsplätze. Damit bieten wir ein motivierendes und leistungsförderndes Arbeitsumfeld und schaffen ein Betriebs- und Arbeitsklima, das jeder persönlich zur bestmöglichen Erbringung seiner Leistung benötigt.

Nach Abschluss meines Studiums der Fachrichtung „Internationales Management“ begann ich bei GEALAN als Assistentin des Geschäftsführers Vertrieb / Systementwicklung. Dieser Einstieg in ein international tätiges Unternehmen mit Konzernstrukturen hat meine Erwartungen hinsichtlich einer herausfordernden Tätigkeit in einem positiven Arbeitsumfeld in vollem Maße erfüllt.

Pia Seidel

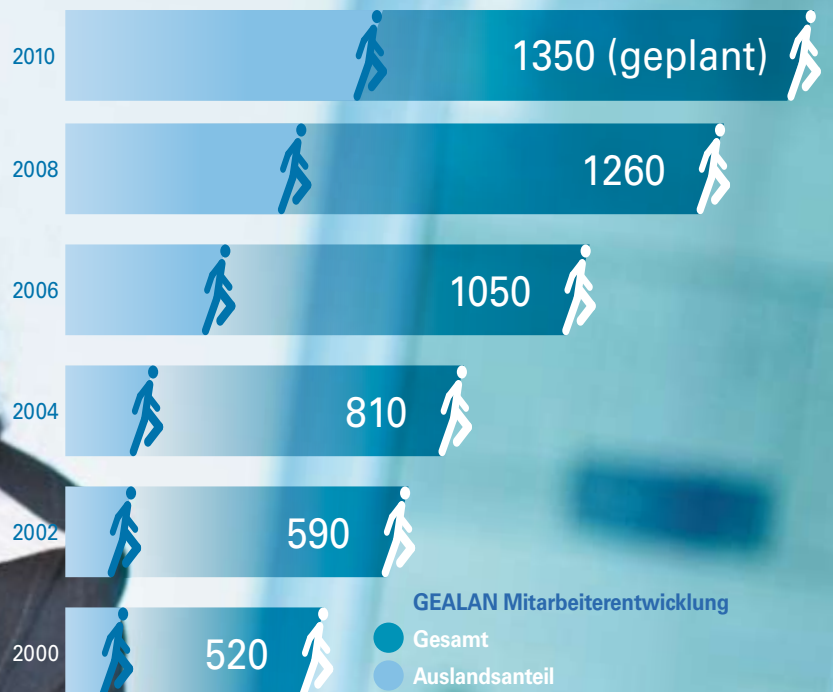

„In unserem täglichen Handeln beachten wir die ‚Leitlinien des Miteinanders aller Mitarbeiter innerhalb der GEALAN-Gruppe‘. Sie bilden die Grundlage für einen von gegenseitigem Respekt geprägten und konstruktiv-kritischen Umgang aller Mitarbeiter.“

Alexander Aust · Abteilungsleiter Personal/Recht

Verantwortung

Nachhaltiges Handeln für Menschen und Umwelt

Dass wirtschaftliches Wachstum auch im Einklang mit der Natur stehen kann, belegen die Erfolge von GEALAN auf dem Gebiet des Umweltschutzes. Bereits 1996 erfolgte die Validierung der beiden deutschen Produktionsstandorte nach der EG-Öko-Audit-Verordnung (EMAS) der Europäischen Union. Die Position von GEALAN als Branchenvorreiter im Umweltschutz wurde durch die zusätzliche Zertifizierung nach der weltweit gültigen ISO 14001 im Mai 1997 gefestigt.

Mittlerweile sind diese Umweltstandards mit der ISO 9001:2000 im QSU-Management-System integriert. Zwischenzeitlich sind auch die Werke in Vilnius, Rzgów und Bukarest nach den weltweiten Normen zertifiziert. So ist gewährleistet, dass an allen GEALAN-Produktionsstandorten nach gleichen Qualitäts- und Umweltstandards gefertigt wird.

In einem engagierten Dialog informieren wir die Öffentlichkeit über gesteigerte Umweltleistungen und über die Gestaltung einer nachhaltigen Produktverantwortung. In diesen Prozess beziehen wir auch unsere Lieferanten aktiv mit ein.



„Wir streben in unserem Handeln ein ausgewogenes Verhältnis zwischen Ökologie, Ökonomie und sozialem Verhalten an. Es ist dabei unser Ziel, unserer gesellschaftlichen Verantwortung gegenüber der Umwelt und nachfolgenden Generationen gerecht zu werden.“

Bernd Wiederhold · Umweltbeauftragter





Lebensqualität entwickeln

Am Anfang steht eine Idee

Fenster sind als Bestandteil der Fassade Ausdruck von Stil und Lebensqualität. Bei ihnen spielt der emotionale Faktor eine wichtige Rolle.

GEALAN entwickelt Fenster-Systeme und Problemlösungen, die den Anforderungen von Bauherren, Planern und Architekten gleichermaßen gerecht werden. Optische Eleganz für ein ansprechendes Wohnambiente ist ebenso zu berücksichtigen wie die wirtschaftliche Verarbeitbarkeit und technische Aspekte wie Wärme- und Schalldämmung sowie Einbruchschutz.

Den Mitarbeitern der Konstruktionsabteilung von GEALAN fällt die Aufgabe zu, alle Kriterien auf einen Nenner zu bringen und das Machbare vom Notwendigen zu unterscheiden. Sie entwickeln aus Ideen konkrete Lösungsansätze, die in neue innovative Produkte einfließen.

Durch permanenten Kontakt zu den Fensterbaubetrieben sind die Konstrukteure von GEALAN Fenster-Systeme mit verarbeitungstechnischen Problemen bestens vertraut.



„Von der Idee für ein neues System bis hin zu seiner konstruktiven Umsetzung sind viele Einzelschritte erforderlich. Letztendlich kommt es auf das Zusammenspiel aller am Entwicklungsprozess beteiligten Mitarbeiter an.“

Peter Czajkowski · Abteilungsleiter Systementwicklung/Anwendungstechnik

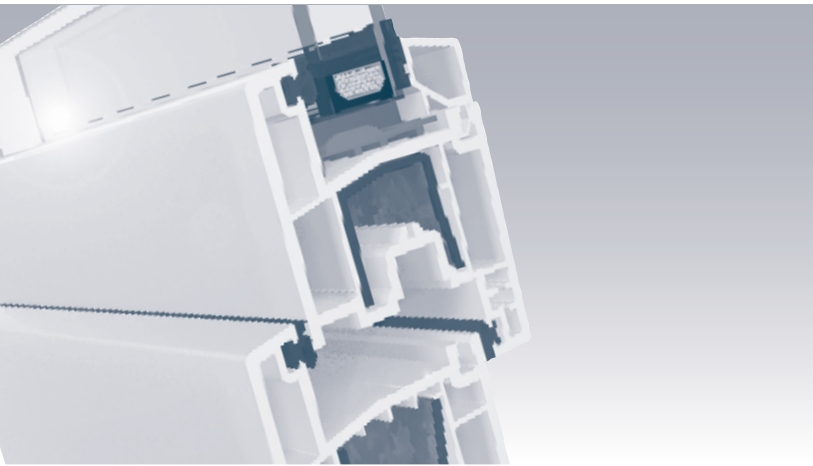

Profilsystem S 3000

Das universelle Anschlagdichtungssystem S 3000 mit 62 mm Bautiefe wurde für alle Einsatzzwecke des Fensterbaus entwickelt. Es zeichnet sich besonders durch seine rationelle Verarbeitbarkeit aus.



Profilsystem S 7000 IQ



Das Mitteldichtungssystem mit fünf Kammern und einer Bautiefe von 74 mm verfügt über ein exzellentes Wärmeisolationsvermögen bei gleichzeitig hohem Einbruchschutz und großer Profilstabilität. Durch seine harmonischen Proportionen und Eleganz ist es für hochwertige Komfortfenster im Objekt- und Privathausbau prädestiniert.

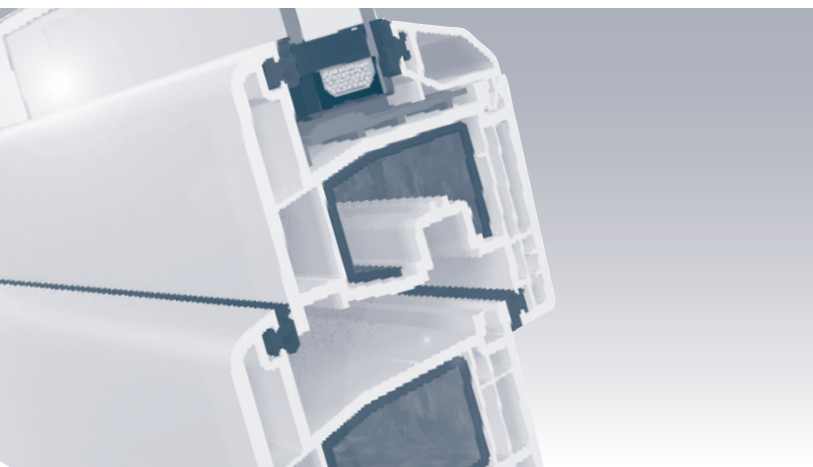
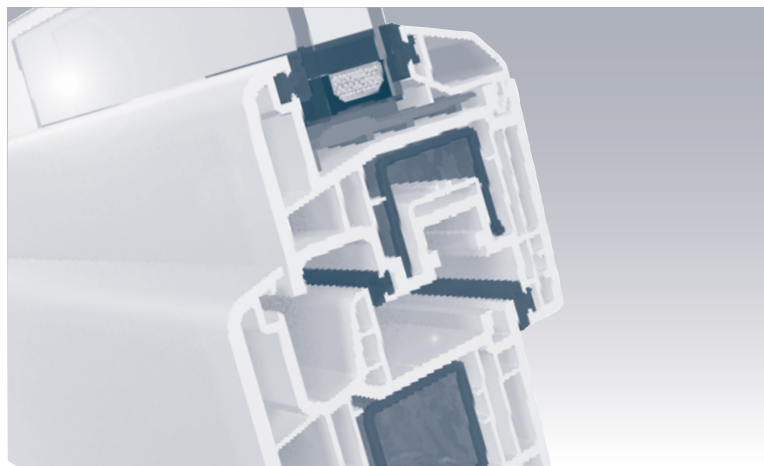

Profilsystem S 8000 IQ

Das Anschlagdichtungssystem weist bei einer Bautiefe von 74 mm bis zu sieben Kammern auf. Es erfüllt nicht nur die technischen Anforderungen an ein modernes Fensterprofil, sondern ist außerdem universell verarbeitbar und zeitlos schön.



Vertiefte Systeme IQ plus



Für die Verbesserung der Wärmedämmung entwickelte GEALAN Sechs-Kammer-Systeme mit 83 mm Bautiefe: das Mitteldichtungssystem S 7000 IQ plus und das Anschlagdichtungssystem S 8000 IQ plus. Sie kommen speziell dort zum Einsatz, wo Ausschreibungen Bautiefen von 80 mm und mehr fordern.

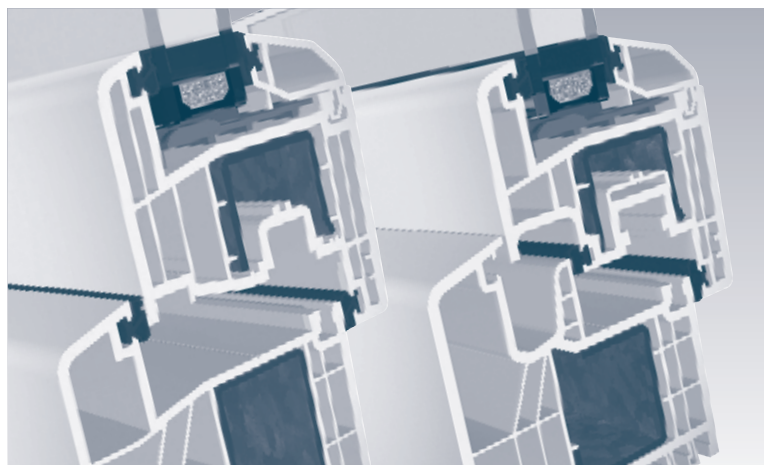

Zertifizierte Qualität

